

ALFA ROMEO

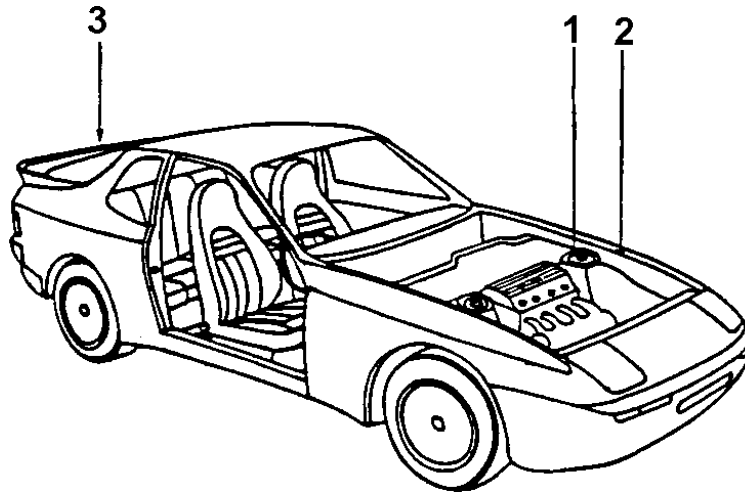

AUDI

UBICACIÓN DEL VIN:	1: Modelos actuales. 2: Modelos antiguos.
---------------------------	--

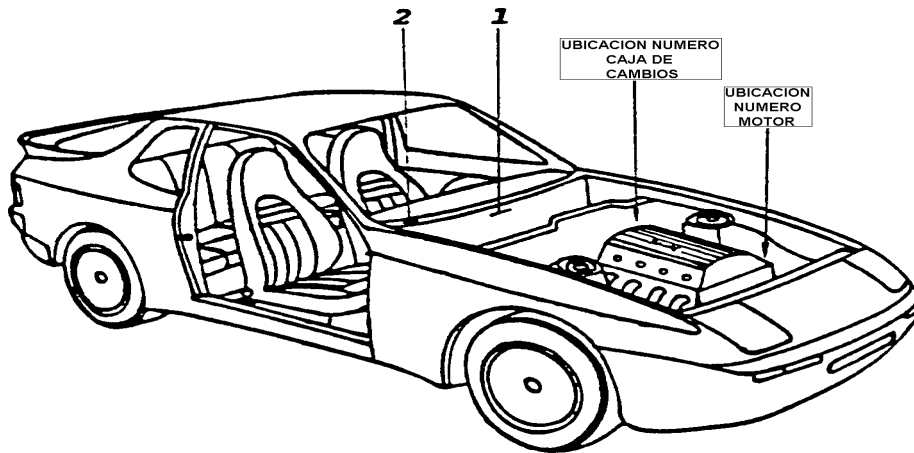

DESCRIPCIÓN DEL VIN:

WAU ZZZ 8C Z R N 123456

Número de serie.

Factoría:

A: Inglostadt	B: Bruselas	E: Eden	H: Hannover
M: Puebla, Méx.	N: Neckarsulm	S: Salzgitter	
V: Westmorelan (USA)	W: Wolfsburg		

Año de fabricación (**A:** 1980; **R:** 1994).

Constante.

Modelo: Los distintos modelos han sido designados con distintas claves, desde su aparición:

Audi 50: 86; Audi 80: 81, 82, 83, 84, 8A, 8C; 80 Coupe: 85, 8B; 80 Avant: 8C;
80 Cabr.: 8G; Audi 90: 8A; Audi 100: 43, 44, 4A; Audi 200: 43, 44.

Clave sin contenido.

País y firma productora (**W**: West Germany; **AU**: Audi).

AUDI

UBICACIÓN DEL VIN:

1: Modelos actuales.
2: Modelos antiguos.

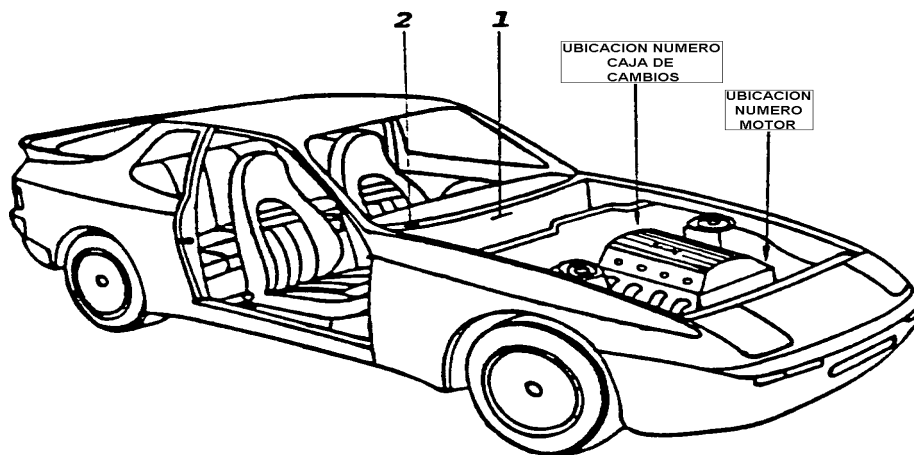

DESCRIPCIÓN DEL VIN:

WAU **Z**ZZ **8**C **Z** **R** **N** 123456

Número de serie.

Factoría:

A: Inglostadt

B: Bruselas

E: Eden

H: Hannover

M: Puebla, Méx.

N: Neckarsulm

S: Salzgitter

V: Westmorelan (USA) **W**: Wolfsburg

UBICACIÓN DEL VIN:	1: Modelos actuales. 2: Modelos antiguos.
--------------------	--

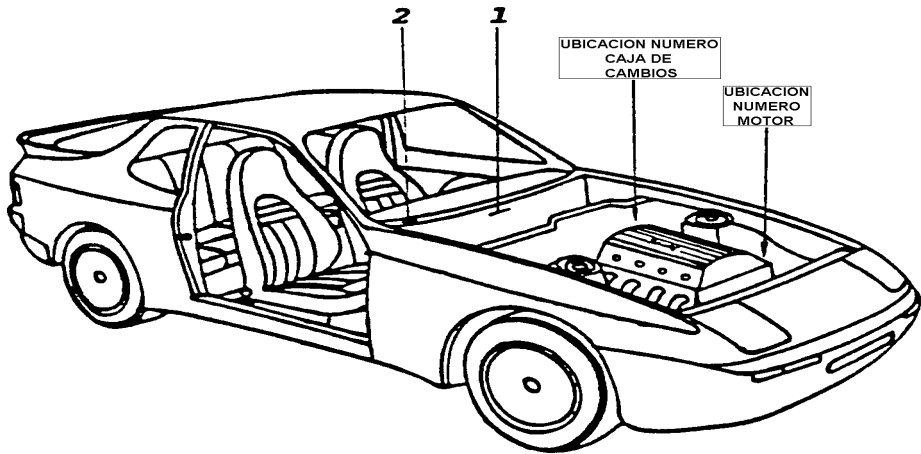

DESCRIPCIÓN DEL VIN:

WAU ZZZ 8C Z R N 123456	
	Número de serie.
	Factoría: A: Inglostadt B: Bruselas E: Eden H: Hannover M: Puebla, Méx. N: Neckarsulm S: Salzgitter V: Westmorelan (USA) W: Wolfsburg
	Año de fabricación (A: 1980; R: 1994).
	Constante.
	Modelo: Los distintos modelos han sido designados con distintas claves, desde su aparición: Audi 50: 86; Audi 80: 81, 82, 83, 84, 8A, 8C; 80 Coupe: 85, 8B; 80 Avant: 8C; 80 Cabr.: 8G; Audi 90: 8A; Audi 100: 43, 44, 4A; Audi 200: 43, 44.
	Clave sin contenido.
País y firma productora (W: West Germany; AU: Audi).	

B M W

UBICACIÓN DEL VIN:	1: Modelos antiguos. 2: Modelos actuales. 3: Coupés.
---------------------------	--

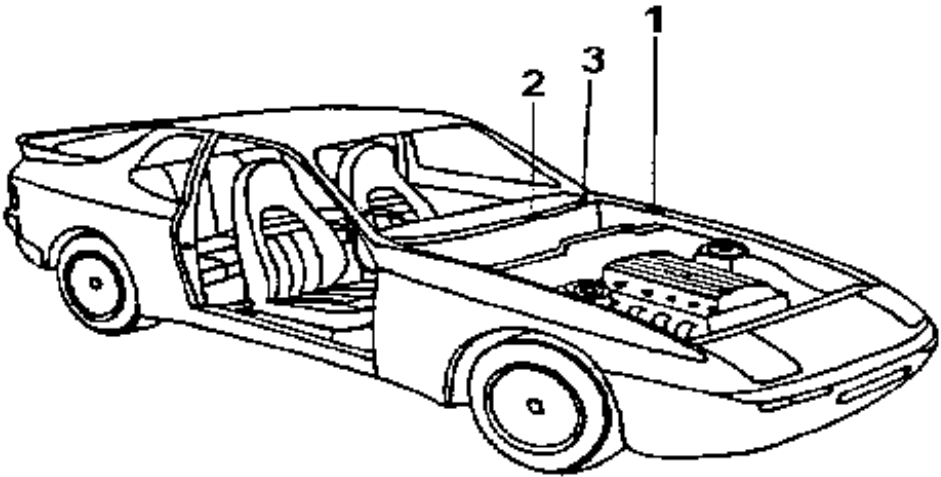

DESCRIPCIÓN DEL VIN:

WBA HC11 000 A A01234	
	Número de orden de producción.
	Fábrica/serie de modelos.
	Sin contenido.
	Codificación interna de la fábrica, para diferencias específicas técnicas (Modelo del vehículo)*
País y firma productora: WBA: Series normales. WBS: Vehículos deportivos y de competición: Z1, M3, M5, M6, 850 CSI.	

CHRYSLER

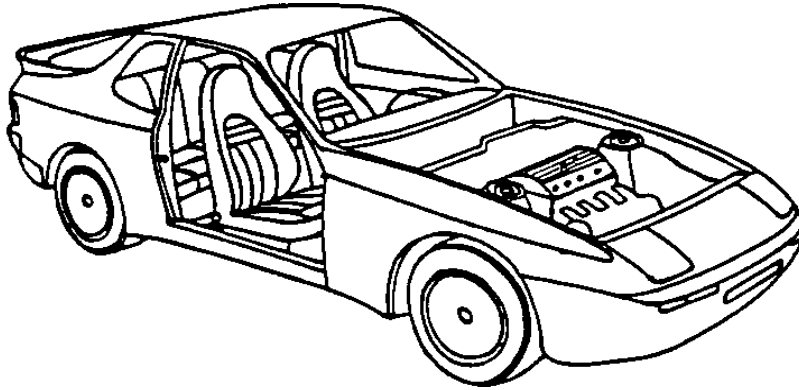

DESCRIPCIÓN DEL VIN:

1	B	3	E	B	1	1	C	5	N	R	123456
											Número de serie.
											Planta ensamblaje.
											Año fabricación.
											Clave de fabricación.
											Motor, cilindrada y combustible.
											Tipo de carrocería, motor.
											Serie, nivel de acabado.
											Línea, tipo de carrocería.
											Peso bruto.
											Tipo de vehículo.
											Marca.
											País productor.

FERRARI

UBICACIÓN DEL VIN:	1: En general. 2: F40 (en el maletero, al lado de la rueda de repuesto).
--------------------	---

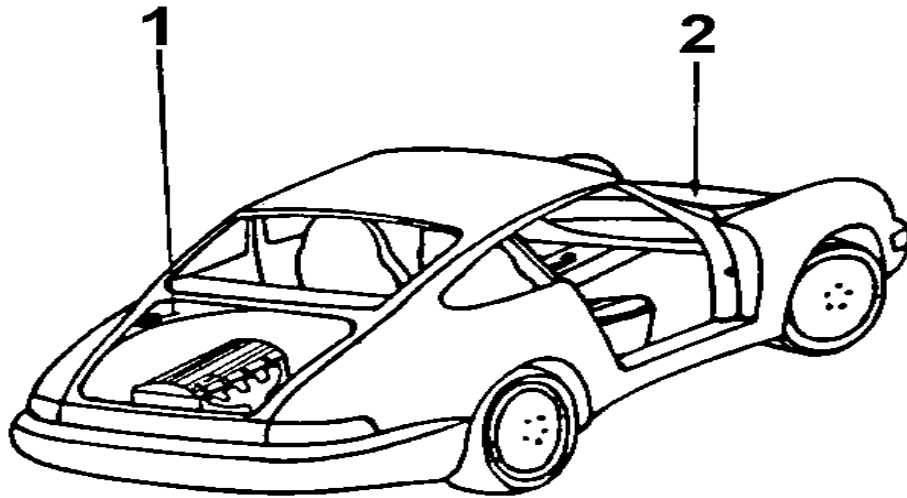

DESCRIPCIÓN DEL VIN:

ZFF	W	A	19	B	0	0	0	012345	
									Número de orden de producción.
									Planta de Montaje.
									Modelo (P: Japón; 0: Otros).
									Check digito USA (A: Japón; 0: Otros).
									Posición del volante: A: Izquierda USA; B: Izquierda Europa; C: Derecha Inglaterra; D: Derecha Australia; J: Izquierda Japón).
									Modelo: 12: 308; 14: Mondial; 17: Testarossa; 19: Mondial 8 y 328; 25: 365 GT 4 valvulas; 28: 400 y 400 i; 32: Mondial T; 34: F-40; 35: 348; 40: 512 TR; 44: 456 GT.
									Sistema de protección pasajero (**).
									Tipo de motor (*).
									País y firma productora: Z: Italia; FF: Ferrari; DF: Dino.

FIAT

UBICACIÓN DEL VIN:	1: En general. 2: Croma. 3: Punto, Ducato y Talento. 4: Cinquecento (junto rueda repuesto).
---------------------------	--

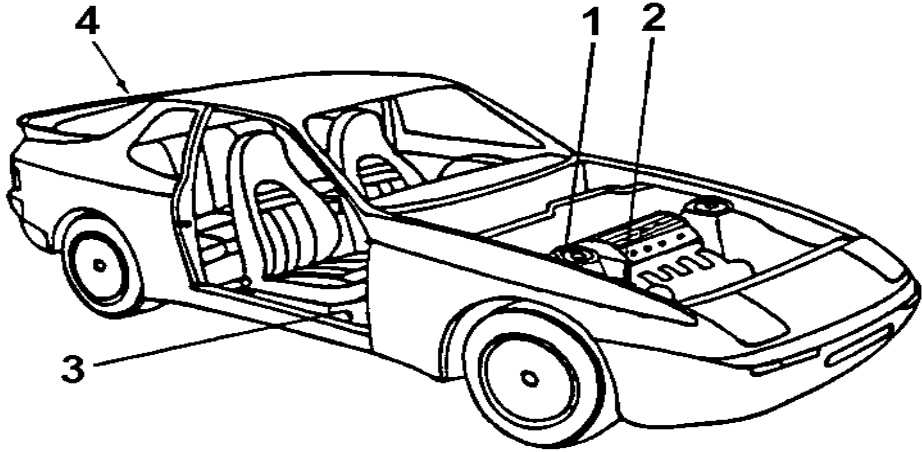

DESCRIPCIÓN DEL VIN:

ZFA	146	0000	1234567	
				Número de orden.
				Claves sin contenido.
				Modelo: 124: Fiat 124; 125: Fiat 125; 126: Fiat 126; 127: Fiat 127; 128: Fiat 128; 131: Fiat 131; 132: 132 y Regata; 138: Regata y Fiorino; 141: Panda; 146: Uno y Fiorino; 154: Croma; 159: Tempra; 160: Tipo; 170: Cinquecento; 176: Punto; 280: Ducato y Talento.
				País y firma productora (Italia, Fiat).

FORD

UBICACIÓN DEL VIN:	1: En general. 2: Modelos antiguos. 3: Transit. 4: Mondeo y Probe. 5: Maverick y Explorer.
---------------------------	--

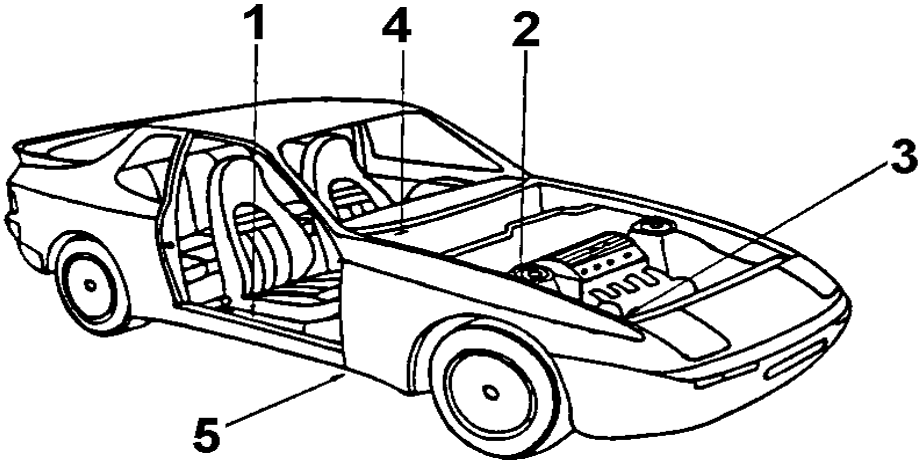

DESCRIPCIÓN DEL VIN -Salvo PROBE y Todo-Terrenos-:

VS6	B	XX	W	P	F	B	P	E	12345
									Número de serie.
									Mes de fabricación.
									Año de fabricación (T:1977; U: 78; W: 79; A: 1980; N: 1992; P: 1993).
									Carrocería, igual que el 4º carácter.
									<u>Modelo:</u> A: Escort y Orion; B: Taunus, Cortin, Sierra y Mondeo; E: Capri; F: Fiesta; G: Granada y Escorpio; P: Probe; V: Transit.
									Factoría: A: Colonia, Ipirange y Daganham (Alemania); B: Genk y Walewood (Inglaterra); C: Sear Luis y Langley (Inglaterra); E: Cork (Irlanda); N: Amsterdam (Holanda); P: Almusafe (Valencia) y Azaqmbuja (Portugal).
									Origen del producto (B: Gran Bretaña; C: Irlanda, Holanda y Portugal; E y G: Alemania; L: Brasil; W: España).
									Sin contenido.
									Carrocería: (A: 5 puertas limosine; B y E: 3p. Limosine; C: 2p. Coupé; D: 2 y 3p. kombi; F: 4p. Limosine; L: Convertible; N: 5p. kombi; T: 2p. limosine; V: 5p. kombi; W: 3p. kombi; 3: Courier Van; 5: Courier Kombi).
									Fabricante y país productor (SFA: Gran Bretaña; WFO: Alemania; VS6: España; UN1: Irlanda; XLC: Holanda; TW2: Portugal; 1FA: Ford USA; 9BF: Brasil).

UBICACIÓN DEL VIN:	1: En general. 2: Modelos antiguos. 3: Transit. 4: Mondeo y Probe. 5: Maverick y Explorer.
---------------------------	--

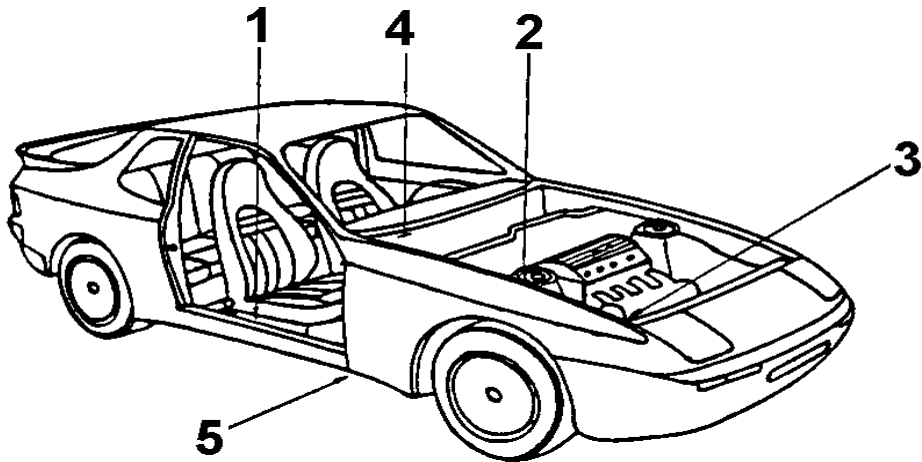

DESCRIPCIÓN DEL VIN -Salvo PROBE y Todo-Terrenos-:

VS6	B	XX	W	P	F	B	P	E	12345	
									Número de serie.	
									Mes de fabricación.	
									Año de fabricación (T:1977; U: 78; W: 79; A: 1980; N: 1992; P: 1993).	
									Carrocería, igual que el 4º carácter.	
									<u>Modelo:</u> A: Escort y Orion; B: Taunus, Cortin, Sierra y Mondeo; E: Capri; F: Fiesta; G: Granada y Escorpio; P: Probe; V: Transit.	
									Factoría: A: Colonia, Ipirange y Daganham (Alemania); B: Genk y Walewood (Inglaterra); C: Sear Luis y Langley (Inglaterra); E: Cork (Irlanda); N: Amsterdam (Holanda); P: Almusafe (Valencia) y Azaqmbuja (Portugal).	
									Origen del producto (B: Gran Bretaña; C: Irlanda, Holanda y Portugal; E y G: Alemania; L: Brasil; W: España).	
									Sin contenido.	
									Carrocería: (A: 5 puertas limosine; B y E: 3p. Limosine; C: 2p. Coupé; D: 2 y 3p. kombi; F: 4p. Limosine; L: Convertible; N: 5p. kombi; T: 2p. limosine; V: 5p. kombi; W: 3p. kombi; 3: Courier Van; 5: Courier Kombi).	
									Fabricante y país productor (SFA: Gran Bretaña; WFO: Alemania; VS6: España; UN1: Irlanda; XLC: Holanda; TW2: Portugal; 1FA: Ford USA; 9BF: Brasil).	

HONDA
- Salvo el NSX -

UBICACIÓN DEL VIN:

1: En general.
2: N360, N600.

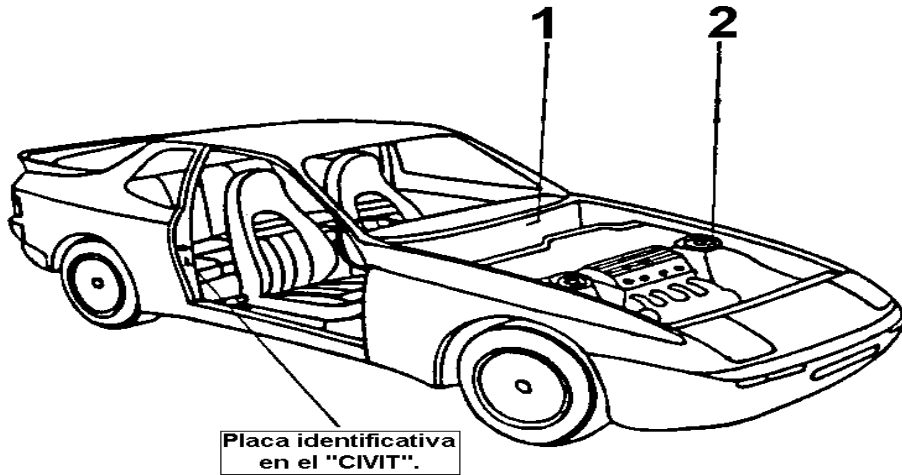

DESCRIPCIÓN DEL VIN:

JHM	CB7	6	6	0	0	C	0	12345	
								Número de orden de producción,	
								Año del modelo (no es el año de fabricación).	
								Factoría: A: USA (Marysville); C: Japón (Sayama); H: Canadá (Allestón); L: USA (E. Liberty); S: Japón (Suzuca); T: Japón (Tochigi).	
								Número auxiliar.	
								Código fijo.	
								Clave de modelo y equipamiento.	
								Carrocería y tipo de transmisión: 1: 2 puertas 5 vel. manual; 2: 2p. 4 V/M; 3: 3p. 5 V/M; 4: 3p. 4 V/A; 5: 4p. 5 V/M; 6: 4p. 4 V/A.	
								<u>Modelo y cilindrada:</u> KA7: Legend Sedan BB2: Prelude 2300 BB3: Prelude 200 CB1: Accord 1.8 CB3: Accord 2.0 CB7: Accord 2.3 EG3: Civic 1.3 EG4: Civic 1.5 EG5: Civic 1.6 EG6: Civic 1.6 ED9: Civic Coupé CRX 1.6	
								Fabricante y país productor. (JHM: Japón Honda Motor 1HG: Honda USA 2HG: Honda Canadá).	

HYUNDAI

UBICACIÓN DEL VIN:

1: Todos los modelos.

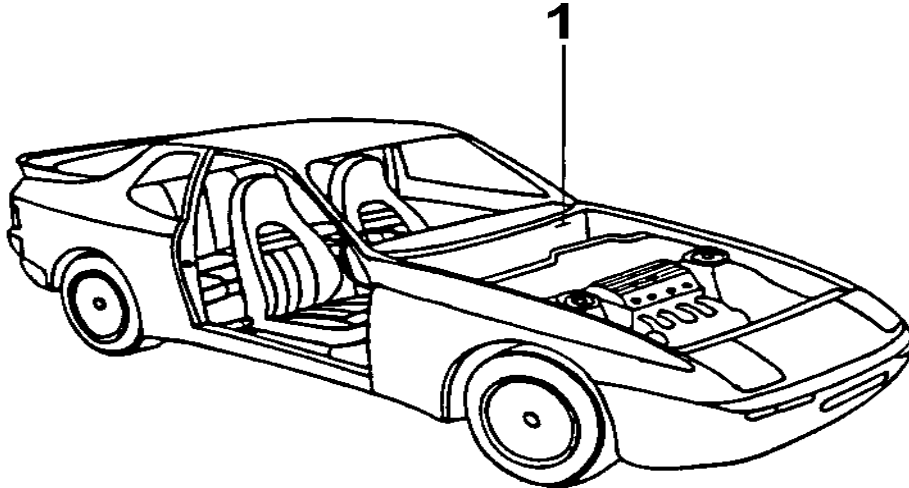

DESCRIPCIÓN DEL VIN:

KMH	V	F	3	2	J	9	M	U	123456
									Número de serie.
									Código de la planta: U: Ulsan (Corea); B: Bromont (Canadá).
									Año de fabricación (N: 1992; P: 93; R: 94).
									Dígito de comprobación de validez del VIN.
									Cilindrada del motor (centímetros cúbicos): F: 1997 (Sonata); J: 1468 (Pony); M: 1298 (Pony) y 1936 (Lantra); N: 1495 (Coupé); R: 1596 (Lantra).
									Sistema de cinturones delanteros: 1: Activo (enrollable); 2: Pasivo.
									Tipo de acabado (1: Estandar; 2: GL; 3: GLS).
									Tipo de carrocería (A: 5 puertas; E: 2p; F: 4p).
									Modelo: B: Sonata hasta 1993; C: Sonata a partir de 1994; J: Lantra; V: Pony y S. Coupé.
									País y firma productora (K: Corea o 2: Canadá; HM: Hyunda Motor Compani).

LANCIA

UBICACIÓN DEL VIN:	1: En general. 2: Thema.
--------------------	-----------------------------

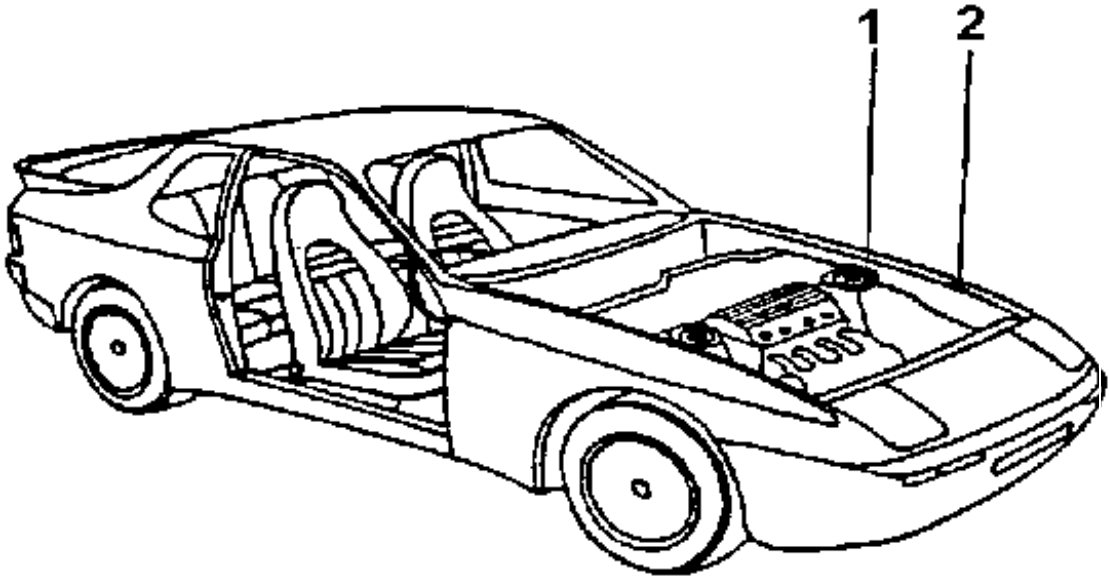

DESCRIPCIÓN DEL VIN:

ZLA	156	00000	123456		
				Número de orden de producción.	
			Sin contenido.		
				Modelo: 137: Beta; 156: Y10; 828: Beta; 830: Gamma; 831: Delta de 1991; 834: Thema; 835: Dedra; 836: Delta de 1994.	
				País y firma productora: Z: Italia. LA: Lancia.	

MERCEDES

UBICACIÓN DEL VIN:	1: Modelos actuales (serie C, S). 2: Entre 1976 y 1994. 3: Antes de 1976, SL y SCL.
---------------------------	---

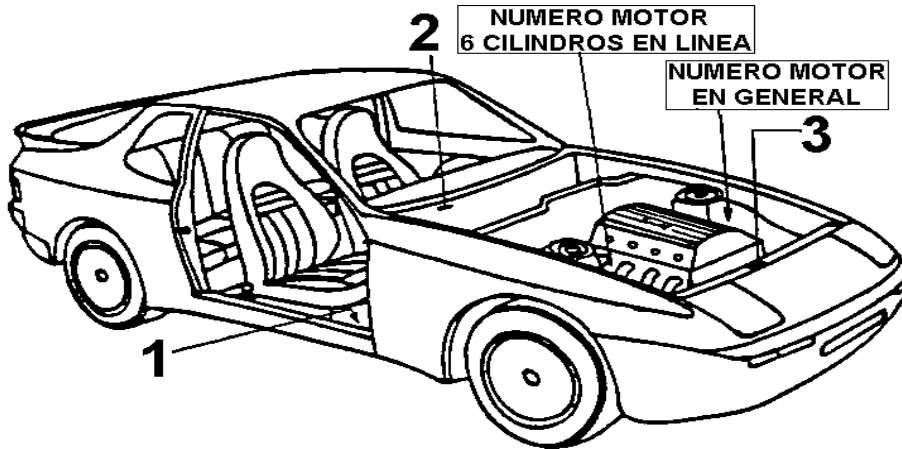

DESCRIPCIÓN DEL VIN:

WDB	201	0	24	1	F	123456	
							Número de orden de producción.
							Factoría: (*) A, B, C, D, E: Sindellimger; F, G, H: Bremen; J, K, L, M, N: Worth; V, W: Gannenu; X: Graz; T: Bremen, vehículos comerciales.
							Posición volante: 1: Izquierda; 2: Derecha (montado en Alemania); 5: Izquierda; 6: Derecha (montado fuera de Alemania).
							Modelo (en general corresponde con la cilindrada del motor, salvo en los multiválvulas, turbo, etc.).
							Combustible y tipo de tracción: 0: Gasolina; 1: Gasoil (tracción trasera). 2: Gasolina; 3: Gasoil (tracción total).
							Carrocería.
							País y firma productora: W: Alemania; DB: Daimler Benz.

NISSAN - EBRO

UBICACIÓN DEL VIN:	1: Micra, Sunny, Prairie, Bluebird, Silvia, Laurel, 300 ZX. 2: Todo-terrenos y camiones.
---------------------------	--

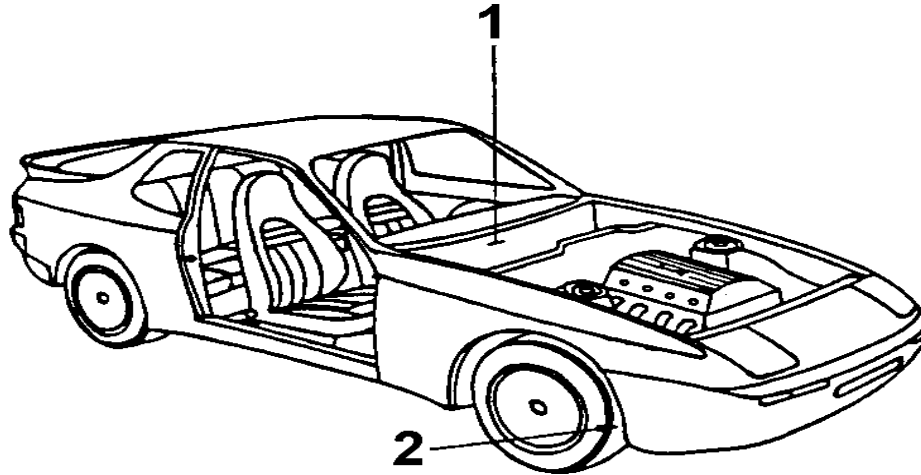

DESCRIPCIÓN DEL VIN:

A) *PATROL LARGO:*

VSK	W	R	G	260	U	01234567	
							Número de orden.
							Código de la marca: U: Nissan. X: Ebro.
							Modelo: 260: Patrol. Y60: Patrol GR. E24: Urvan.
							Batalla larga.
							Motor (2).
							Tipo de carrocería (1).
							Pais y firma productora: VSK: Nissan España. VSG: Ebro.

PEUGEOT

UBICACIÓN DEL VIN:

1: 205, 405, 605
2: 309, 306, 106

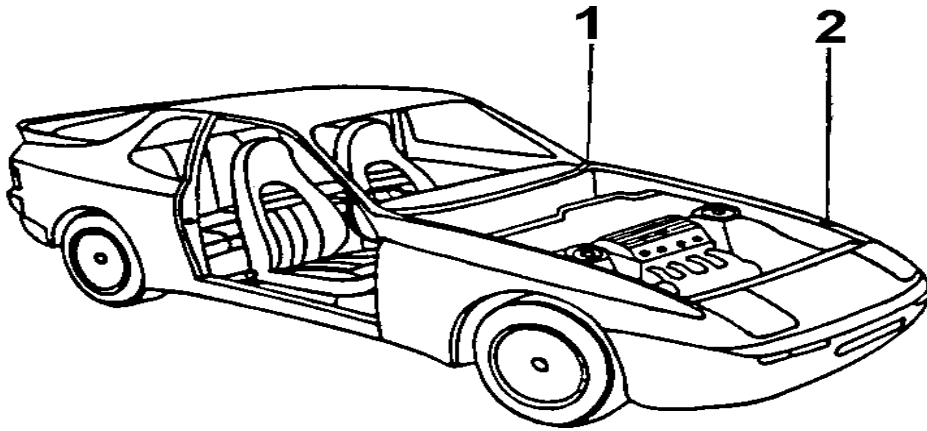

DESCRIPCIÓN DEL VIN:

VF3	1	C	F	2	A	2	12345678	
							Número de serie.	
							Caja de cambios: 2: M/5V; 4: A/4V (1).	
							Sistema de alimentación de combustible (2).	
							Polución de escapes (una letra).	
							Cilindrada de motor: A: 1769; B: 1580; C: 954; D: 1905; E: 11; F: 1204; G: 1294; H: 1124; J: 1592; K: 13; L: 1721; M: 1294; N: 1587; P: 2088/2136; R: 1998; S: 2975; T: 2445; U: 2963; V: 15; W: 2304; X: 2946; Z: Eléctrico; 2: 32.	
							Carrocería: A: Berlina 2 volúmenes 5P; B: Berlina 3 volúmenes. C: Berlina o coupé 2/3P; D: Cabriolet. E: Break; F: Break familiar G: Break familiar 9 plazas.	
							Modelo: 1: 106; 3: 309; 4: 405; 6: 605; 7: 306.	
							Área geográfica y firma productora (Peugeot Europa).	

PORSCHE

UBICACIÓN DEL VIN:

- 1: Modelos con motor delantero.
- 2: Modelos con motor trasero (en el suelo del maletero, detrás de la rueda de repuesto).
- 3: Modelo 928.

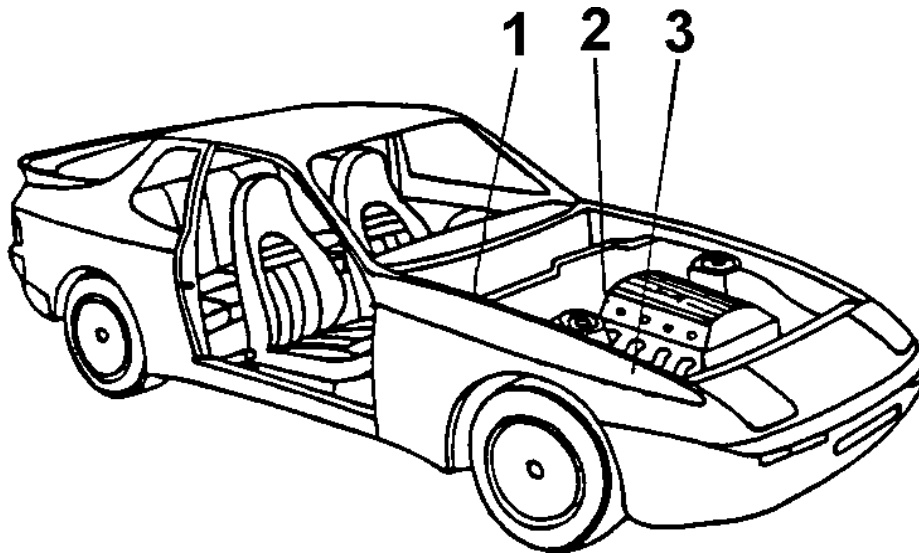

DESCRIPCIÓN DEL VIN:

WPO	ZZZ	92	Z	K	S	8	0	1234
								Número de orden de producción.
								Código carrocería: EUROPA: 0: Coupé; 4: Targa; 5: Cabrio. U.S.A.: 2: Coupé; 6: Targa; 7: Cabrio.
								Tipo 2 (junto con la clave "tipo 1" da el modelo -928 en este caso-).
								Factoría: S: Stuttgart; N: Necarsun
								Año de fabricación: M: 1991 N: 1992
								Constante.
								Tipo 1 (junto con la clave "tipo 2" da el modelo -928 en este caso-).
								Constantes: ZZZ: Europa; ABO: EE. UU.
								País y firma productora: W: Alemania; PO: Porsche.

RENAULT

UBICACIÓN DEL VIN:

1: En general.
2: R4, R5 antiguo y R6.

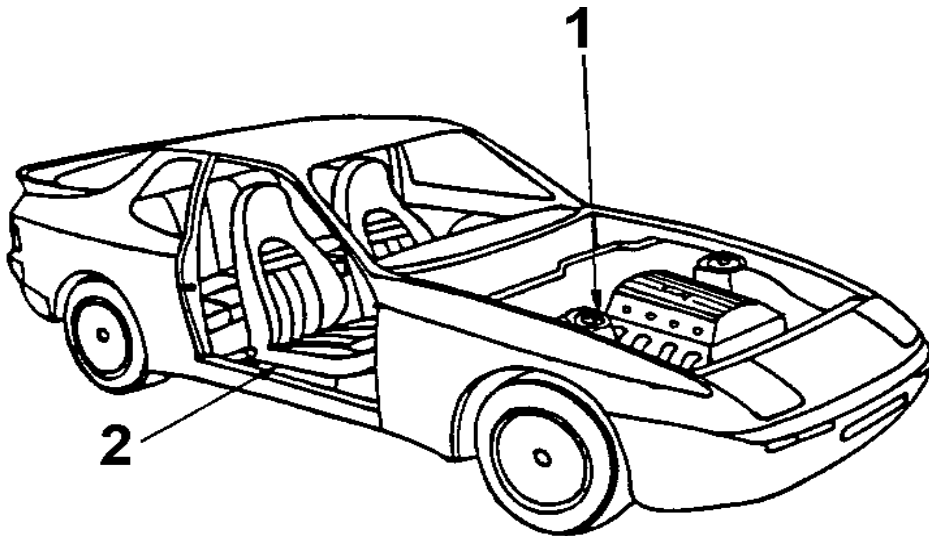

DESCRIPCIÓN DEL VIN:

VF1	B	48	B	0	5	12345678	
							Número de orden de producción.
							Caja de cambios: 4: 4V 5: 5V
							Especificaciones del modelo; para los modelos básicos es un cero.
							Motor: 4: Diesel 7: Gasolina. (En los modelos antiguos son números).
							Modelo: 06: Twingo 29: R25 37: R11 34: R18 40: Express 48: R21 53: R19 54: Safran 57: Clio 75: R30
							Carrocería: B: 5p C: 3p J: Monoespace L: 4p S: Industriales (sin ventanillas atrás).
							Fabricante y país productor: VF1: Renault Francia VS5: Renault España (en desuso).

SEAT

UBICACIÓN DEL VIN:	1: Todos los modelos. 2: Modelos posteriores a 1993. 3: Marbella.
---------------------------	---

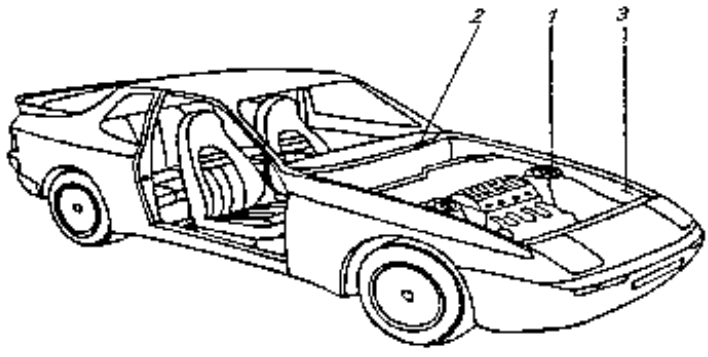

DESCRIPCIÓN DEL VIN:

A) Modelos Antiguos.

VSS 023 A0000 123456

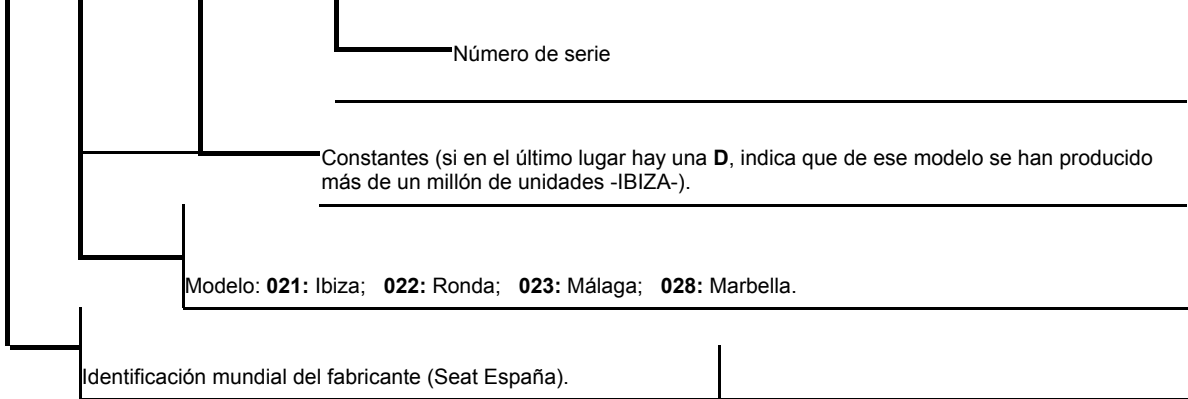

B) Modelos Nuevos -Posteriores a 1991-.

VSS ZZZ 1L ZZ D 123456

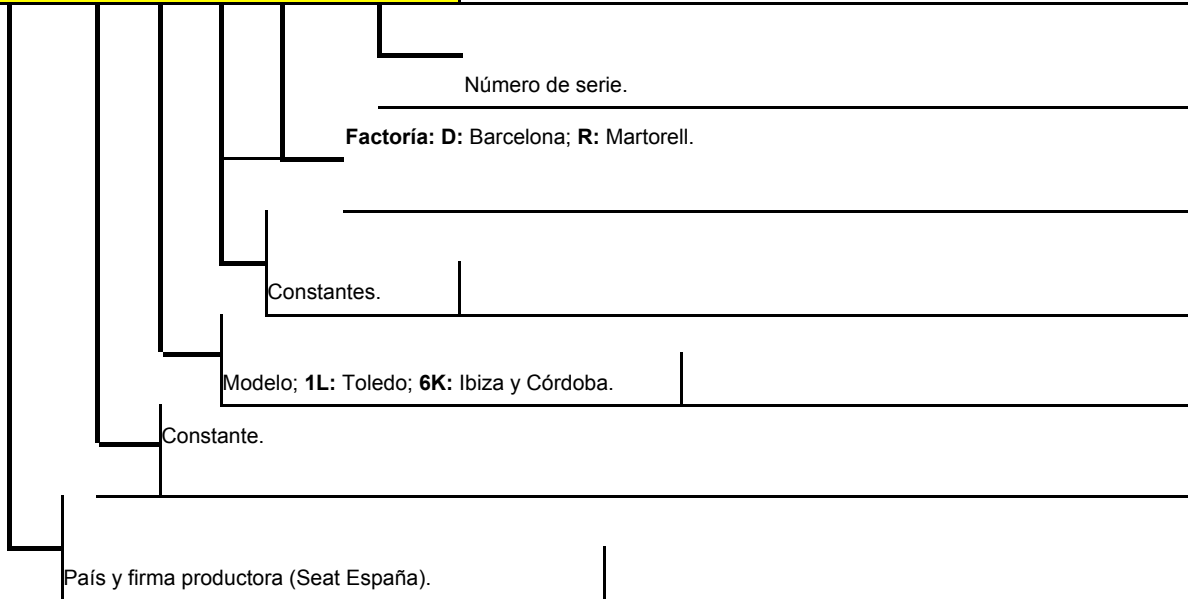

VOLKSWAGEN

UBICACIÓN DEL VIN:

- 1: Turismos y furgonetas de transporte.
- 2: Modelos antiguos.
- 3: Camiones LT.
- 4: Escarabajo.

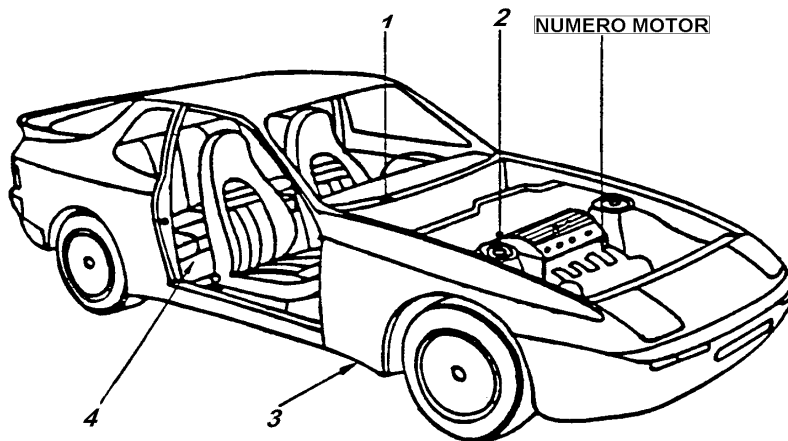

DESCRIPCIÓN DEL VIN:

WVW ZZZ 80 Z R Y 123456

Número de serie.

Factoría:

A: Inglostadt	B: Bruselas	E: Eden	H: Hannover
K: Osnabrück	M: Puebla, Méx.	N: Neckarsulm	
S: Salzgitter	Y: Pamplona	V: Westmorelan (USA)	
W: Wolfsburg			

Año de fabricación (**A:** 1980; **R:** 1994).

Constante.

Modelo:

80: Polo; **86:** Polo 3P; **87:** Polo Coupe; **15:** Golf Cabr. Antiguo; **16, 17, 19, IG:** Golf y Jetta; **1H:** Golf actual y Vento; **32:** Passat y Santana (1987-88); **31:** Passat (1988-94); **3A:** Passat 1994; **53:** Siroco y Corrado; **50:** Transporter.

Constante.

País y firma productora (**WVM:** Volkswagen Alemania; **1VM:** Volkswagen USA; **WV2:** Vehículos de transporte).